

GASO.LINE

Nomenclature GAS48119K
Conversion GMC 352 Châssis court

N°	Désignation	Qté
1	Châssis	1
2	Support roue de secours	1
3	Réservoir	1
4	Batterie	1
5	Patte roue de secours	2
6	Transmission courte	1
7	Transmission longue	1
8	Banquette arrière	2
9	Plancher	1
10	Ridelles	2

Si vous avez des pièces défectueuses ou manquantes, n'hésitez pas à nous contacter.
If you have faulty or missing parts, don't hesitate to contact us.

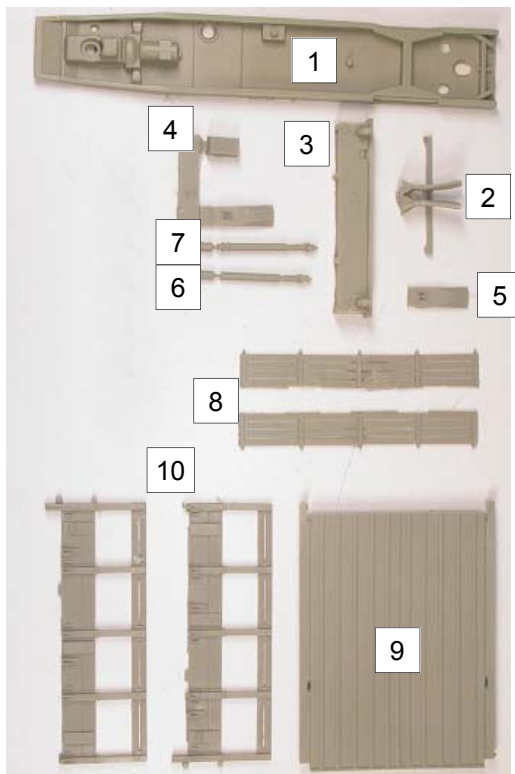

GASO.LINE

Nomenclature GAS48119K
Conversion GMC 352 Châssis court

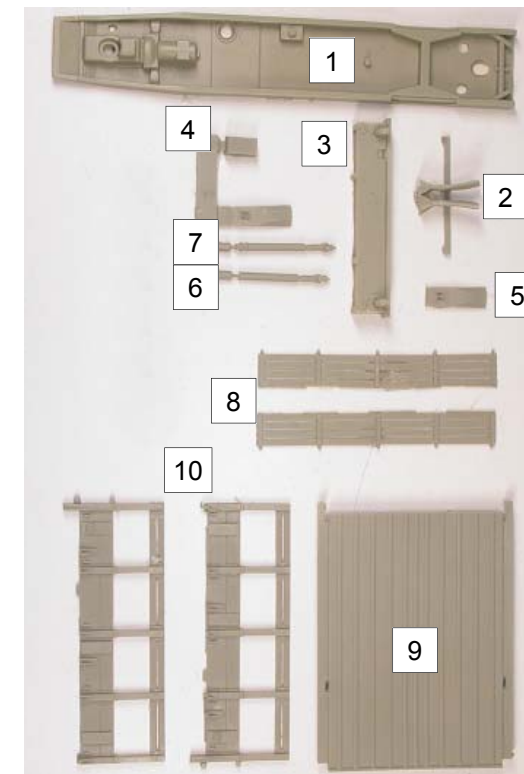

N°	Désignation	Qté
1	Châssis	1
2	Support roue de secours	1
3	Réservoir	1
4	Batterie	1
5	Patte roue de secours	2
6	Transmission courte	1
7	Transmission longue	1
8	Banquette arrière	2
9	Plancher	1
10	Ridelles	2

Si vous avez des pièces défectueuses ou manquantes, n'hésitez pas à nous contacter.
If you have faulty or missing parts, don't hesitate to contact us.



Ce modèle est fabriqué par **Quarter Kit Modèle Shop**
10, passage du charolais 75012 Paris France
Tél./Phone: (33) 01.44.75.01.16 Fax: (33) 01.44.75.01.61
E-mail: info@quarter-kit.com Web site: www.quarter-kit.com

Ce modèle est fabriqué par **Quarter Kit Modèle Shop**
10, passage du charolais 75012 Paris France
Tél./Phone: (33) 01.44.75.01.16 Fax: (33) 01.44.75.01.61
E-mail: info@quarter-kit.com Web site: www.quarter-kit.com

 Partie à supprimer
 Pièces TAMIYA

Arbres de transmission

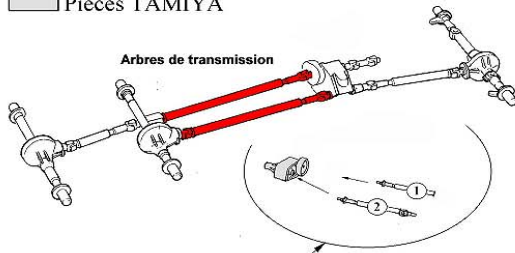

Arbre de transmission

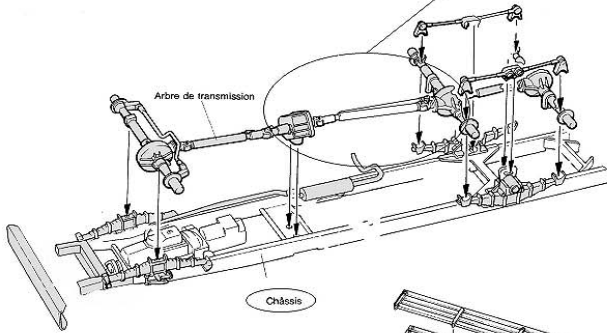

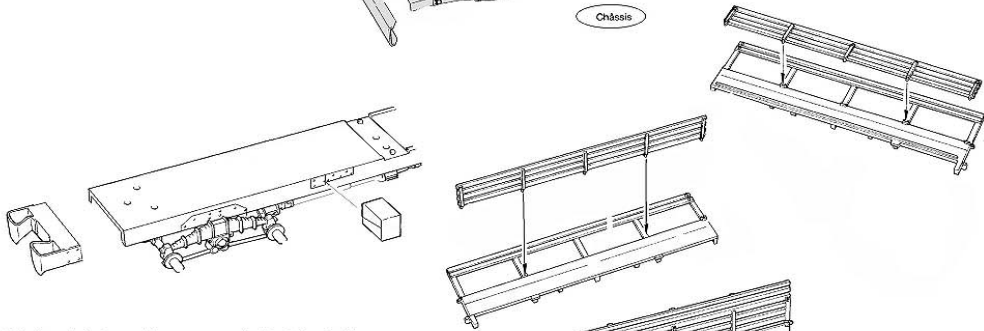

Châssis

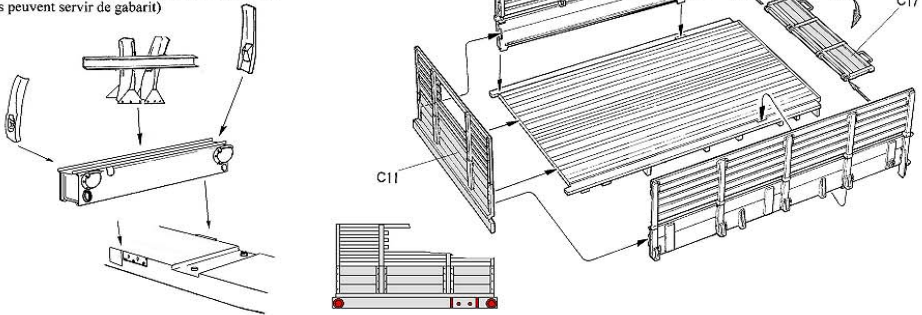

Coller les mâchoires extérieures aux extrémités de la glissière.
 Les mâchoires intérieures sont centrées sur la glissière.
 (les roues peuvent servir de gabarit)



 Partie à supprimer
 Pièces TAMIYA

Arbres de transmission

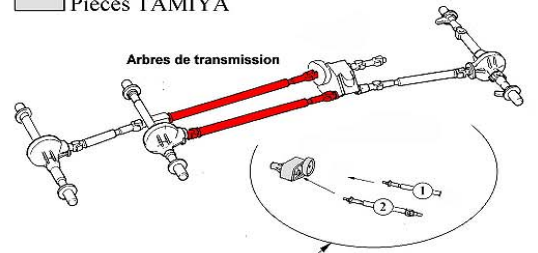

Arbre de transmission

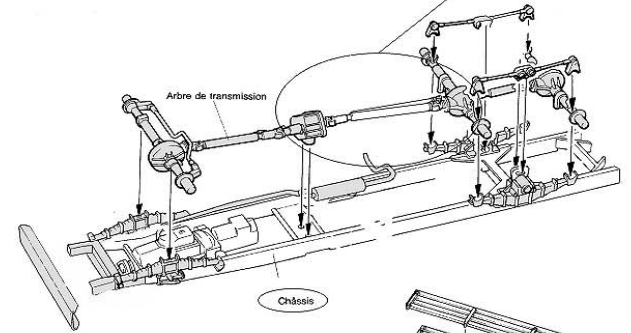

Châssis

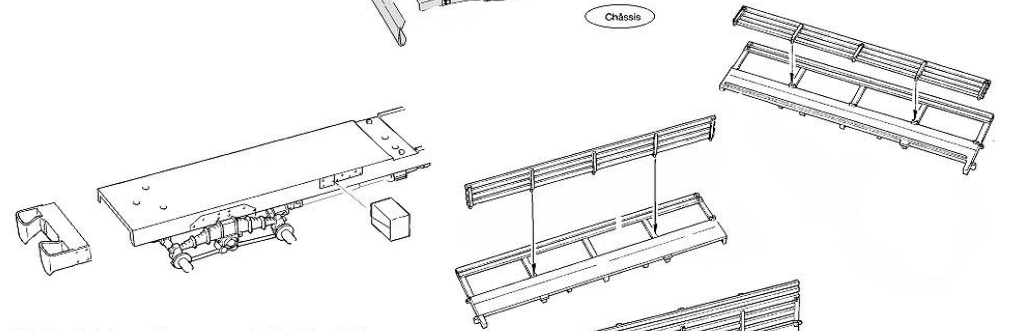

Coller les mâchoires extérieures aux extrémités de la glissière.
 Les mâchoires intérieures sont centrées sur la glissière.
 (les roues peuvent servir de gabarit)

